

SUPPORTI A TERRA DA PIANTARE

ANCORAGGIO A PUNTA PER PALI TONDI

ACCIAIO ZINCATO A FUOCO



MATERIALE

Acciaio S235JR (EN 10051) spessore 2,5 mm zincato a fuoco DIN ISO 1471: resistenza caratteristica allo snervamento $f_{y,k} = 235$ N/mm². Trattamento superficiale: zincato a caldo (ad immersione).
Protezione contro la corrosione: spessore della zincatura ca. 80 µm

CARATTERISTICHE

Elemento metallico con funzione di basamento per pali tondi in legno.
Trova il suo utilizzo per la realizzazione di recinzioni, elementi in legno per arredo urbano, gazebo, pergolati, tettoie, cassette di legno. Il supporto viene interrato e la parte nella quale viene inserito il palo rimane a vista.

MATERIALI DI SUPPORTO

Supporti: terreno o calcestruzzo.

APPLICAZIONI

Gli ancoraggi a punta Unifix – SWG vengono impiegati principalmente per la costruzione di recinzioni, ovvero conficcati nel suolo quali elementi di fissaggio della base. Sono tuttavia estremamente idonei anche per la posa di pali sprovvisti di fondamenta, del tipo ad esempio utilizzato per i carport. I pali in legno vengono successivamente inseriti negli ancoraggi ed avvitati.

GAMMA

Codice articolo	Descrizione	Ø A x H	B x C x D	Lung. Tot.	Ø fori	Nr. fori	Sp.
0685 109 345	ANC.A P.P.PALI ROTONDI Ø80X750MM	80 x 750	85 x 45 x 75	750	11	4	2,5
0685 109 347	ANC.A P.P.PALI ROTONDI Ø100X750MM	100 x 750	105 x 65 x 95	750	11	4	2,5
0685 109 348	ANC.A P.P.PALI ROTONDI Ø120X750MM	120 x 750	125 x 85 x 110	750	11	4	2,5

Ø fori = diametro dei fori

Nr_i = numero di fori

SUPPORTI A TERRA DA PIANTARE

DATI GEOMETRICI

Art. 0685 109 345

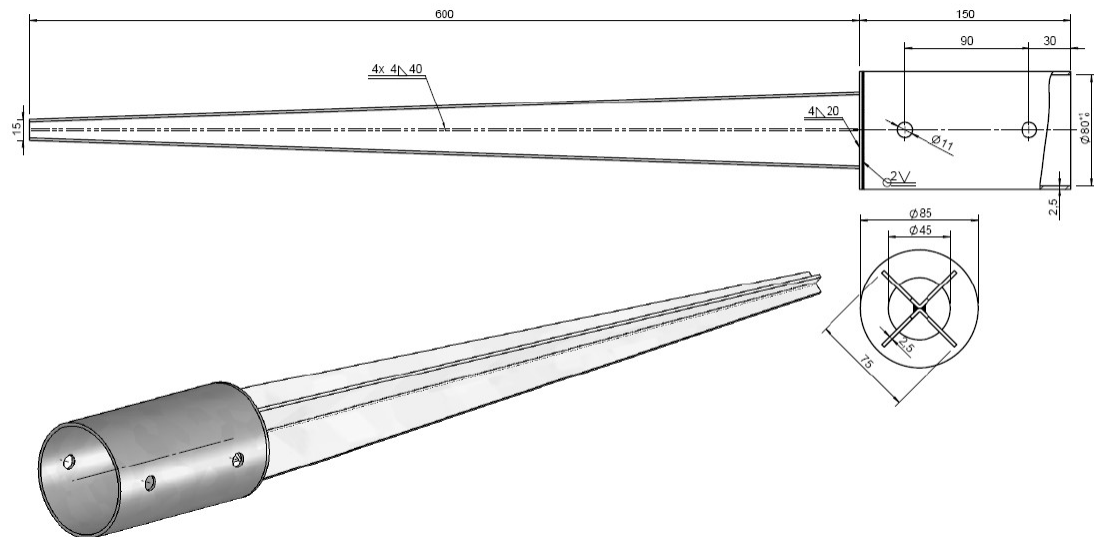

DATI GEOMETRICI

Art. 0685 109 347

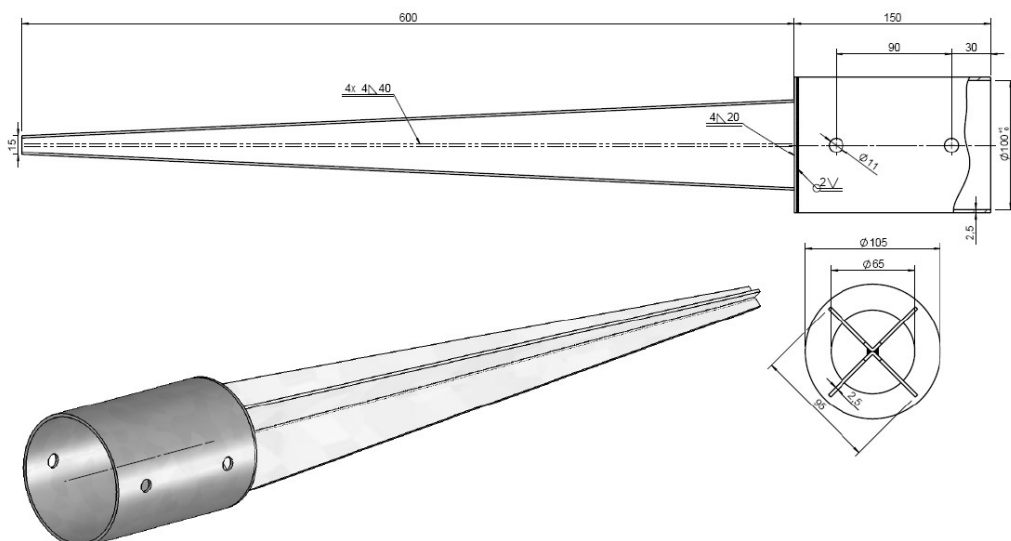

SUPPORTI A TERRA DA PIANTARE

DATI GEOMETRICI

Art. 0685 109 348

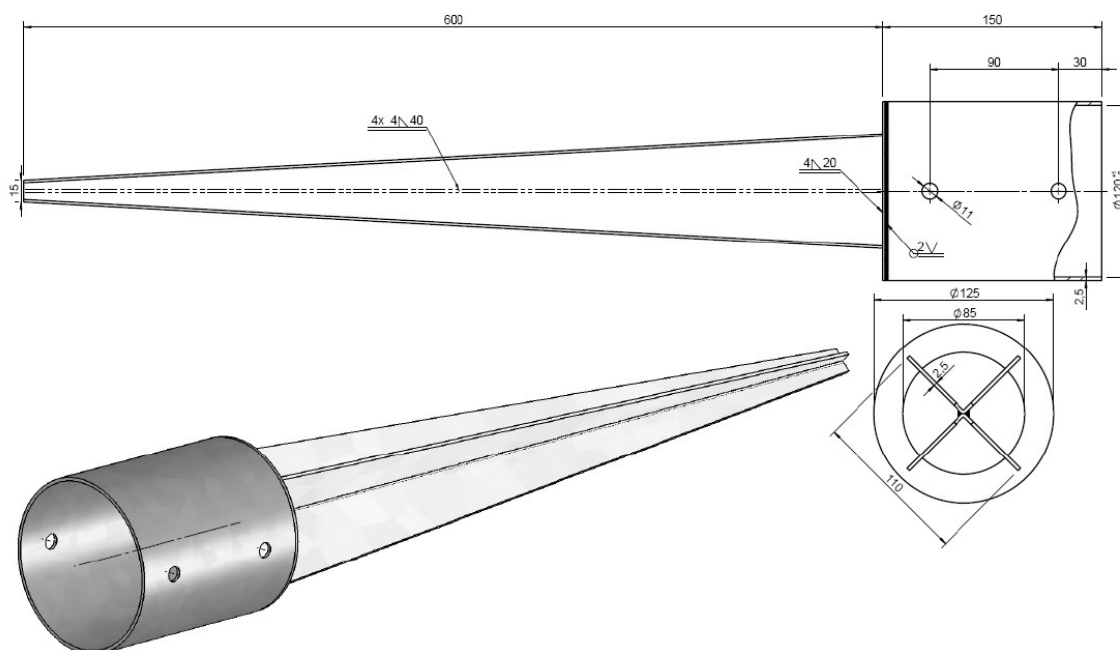

REAZIONE AL FUOCO

Classe di reazione al fuoco: A1, secondo EN 13501.

RESISTENZA AL FUOCO

Nel caso in cui venga realizzato un collegamento per il quale sia richiesta una prestazione di resistenza al fuoco, assicurarsi che la parte che esce dal terreno, sia protetto dall'azione del fuoco tramite un adeguato spessore di rivestimento in legno o altro materiale o prodotto idoneo a realizzare una sufficiente protezione contro l'incendio per la durata di prestazione prevista.

PROCEDURA DI INSTALLAZIONE

Fasi di posa e di installazione

- posizionare il la punta d'ancoraggio
- fissare la punta d'ancoraggio al terreno o alla fondazione in calcestruzzo
- infilare il pilastro in legno nella parte che sporge dal terreno
- fissare il pilastro in legno con le 4 viti

La posa dell'ancoraggio a punta deve essere eseguita da personale qualificato e sotto la supervisione di un responsabile di cantiere.

Rev. 02_04/2022

NOTA:

- Dati tecnici, di installazione e di carico possono essere oggetto di revisione. Per una versione aggiornata consultare le schede tecniche sul sito www.unifix.it o contattare il nostro Ufficio Tecnico.
- Il calcolo della resistenza dell'ancoraggio dipende da diversi fattori quali le distanze reciproche e dai bordi, dalla disposizione geometrica degli ancoranti, ecc. Il calcolo deve essere eseguito da tecnico abilitato e basato sulle normative tecniche vigenti. Si declina ogni responsabilità derivante da un uso improprio del prodotto.
- I dati riportati sono validi per tutte le forme di confezionamento del prodotto.
- me di confezionamento del prodotto.