

## FISSAGGIO CARTONGESSO E ISOLANTE

## TASSELLO MFC

TASSELLO CON CHIEDO A TESTA ERMETICA



## MATERIALE

Corpo espansore in polietilene. Chiodo in acciaio con testa ermetica in poliammide PA 6.  
Disco maggiorato in polietilene.

## OMOLOGAZIONI



Marcato CE secondo Benestare Tecnico Europeo ETA-05/0267, rilasciato secondo le linee guida ETAG 014.

## CARATTERISTICHE

Fissaggio a battere. Il rivestimento in materiale plastico della testa del chiodo riduce l'effetto di ponte termico.

## USO E IMPIEGHI

Fissaggio di pannelli isolanti rigidi e semirigidi. In accoppiamento con il disco maggiorato è utilizzabile anche per il fissaggio di pannelli isolanti morbidi.

## MATERIALI DI SUPPORTO

Supporti: calcestruzzo, pietra, mattoni pieni, mattoni forati.

<b>C12/15</b>	Calcestruzzo in classe di resistenza C 12/15
<b>C20/25</b>	Calcestruzzo in classe di resistenza C 20/25
<b>C50/60</b>	Calcestruzzo in classe di resistenza C 50/60
<b>MZ 12</b>	Mattoni pieni in argilla con resistenza minima a compressione $f_b$ [N/mm <sup>2</sup> ]: $f_b \geq 12$
<b>H12 12</b>	Mattoni forati in argilla con resistenza minima a compressione $f_b$ [N/mm <sup>2</sup> ]: $f_b = 12$
<b>KS 12</b>	Mattoni pieni in arenaria calcarea con resistenza minima a compressione $f_b$ [N/mm <sup>2</sup> ]: $f_b \geq 12$
<b>KSL 12</b>	Mattoni forati in arenaria calcarea con resistenza minima a compressione $f_b$ [N/mm <sup>2</sup> ]: $f_b = 12$

## APPLICAZIONI

Fissaggio di cappotti isolanti per l'edilizia.

## FISSAGGIO CARTONGESSO E ISOLANTE

## DATI GEOMETRICI

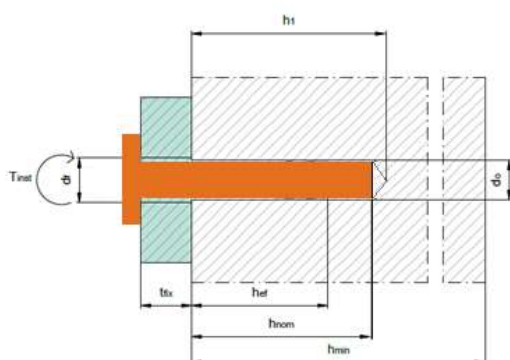

Codice articolo	Nome commerciale	Descrizione articolo	Ø nominale $d_t$ [mm]	Lunghezza $L_t$ [mm]	Diametro testa $d_k$ [mm]	Sp. serrabile $t_{fix}$ [mm]
<b>0903 718 90</b>	MFC 90	TASS. MFC P.PAN.ISOL.+CHI.- Ø60MM 8X90	8	90	60	60
<b>0903 718 110</b>	MFC 110	TASS. MFC P.PAN.ISOL.+CHI.- Ø60MM 8X110	8	110	60	80
<b>0903 718 130</b>	MFC 130	TASS. MFC P.PAN.ISOL.+CHI.- Ø60MM 8X130	8	130	60	100
<b>0903 718 150</b>	MFC 150	TASS. MFC P.PAN.ISOL.+CHI.- Ø60MM 8X150	8	150	60	120
<b>0903 718 170</b>	MFC 170	TASS. MFC P.PAN.ISOL.+CHI.- Ø60MM 8X170	8	170	60	140
<b>0903 718 190</b>	MFC 190	TASS. MFC P.PAN.ISOL.+CHI.- Ø60MM 8X190	8	190	60	160
<b>0903 718 210</b>	MFC 210	TASS. MFC P.PAN.ISOL.+CHI.- Ø60MM 8X210	8	210	60	180
<b>0903 718 240</b>	MFC 240	TASS. MFC P.PAN.ISOL.+CHI.- Ø60MM 8X240	8	240	60	210

Nel valore dello spessore fissabile,  $t_{fix}$ , è compreso lo spessore di eventuali strati di colla, adesivo per pannelli isolanti, intonaco o altro. Lo spessore del pannello isolante fissabile deve essere ricavato per differenza.

Disco per pannelli termoisolanti morbidi

Codice articolo	Nome commerciale	Descrizione articolo	Diametro $d$ [mm]	Spessore $t$ [mm]	Diametro interno $d_{int}$ [mm]
<b>0903 718 009</b>	MFC/D 90	DISCO FERMA PANN.ISOL. PER MFC - Ø 90MM	90	2,5	20
<b>0903 718 011</b>	MFC/D 110	DISCO FERMA PANN.ISOL. PER MFC - Ø 110MM	110	2,5	20
<b>0903 718 014</b>	MFC/D 140	DISCO FERMA PANN.ISOL. PER MFC - Ø 140MM	140	3,0	20

## FISSAGGIO CARTONGESSO E ISOLANTE

## DATI INSTALLAZIONE

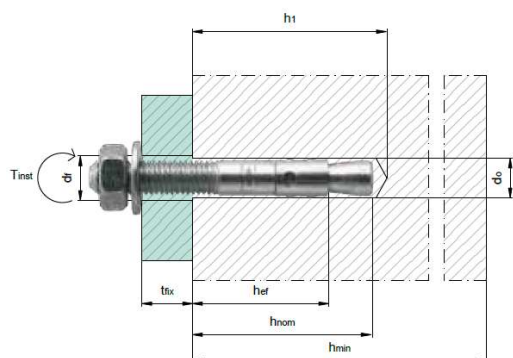

$d_0$  = diametro del foro  
 $h_0$  = profondità del foro  
 $h_{ef}$  = profondità effettiva di ancoraggio  
 $h_{min}$  = spessore minimo del supporto  
 $s_{min}$  = interasse minimo  
 $c_{min}$  = distanza minima dal bordo  
 $s_{cr}$  = interasse critico  
 $c_{cr}$  = distanza critica dal bordo  
 $d_f$  = diametro del foro nell'elemento da fissare  
 $Sw$  = misura della chiave di serraggio  
 $T_{inst}$  = coppia di serraggio

Nome commerciale	$d_0$ [mm]	$h_0$ [mm]	$h_{ef}$ [mm]	$h_{min}$ [mm]	$s_{min}$ [mm]	$c_{min}$ [mm]
Senza disco maggiorato	8	40	30	100	100	100
Con disco MFC/D 90	8	40	30	100	150	150
Con disco MFC/D 110	8	40	30	100	200	200
Con disco MFC/D 140	8	40	30	100	200	200

In caso di utilizzo con disco MFC/D, i valori degli interassi,  $s_{min}$ , e delle distanze di posa,  $c_{min}$ , sono da considerare indicativi.

## DATI DI CARICO: VALORI RACCOMANDATI

Dato non disponibile.

## DATI DI CARICO: VALORI CARATTERISTICI

Materiale di supporto: indicato in tabella

Spessore del materiale di supporto  $h \geq 2h_{ef}$

Carichi validi per singolo ancorante senza influenza di interasse e distanza dal bordo.

Valori espressi in kN: 1kN = 100 kg

Nome commerciale	$N_{Rk}$						
	C12/15	C20/25	C50/60	MZ 12	Hlz 12	KS 12	HSL 12
<b>Tutti</b>	0,75	1,20	1,50	0,90	0,50	1,20	0,60

$N_{Rk}$  = resistenza caratteristica ad estrazione.

Coefficienti parziali di sicurezza  $\gamma_M = 2,00$ .

Valutazione degli spostamenti. I valori delle azioni di prova sono espressi in kN, i valori degli spostamenti sono espressi in mm.

Nome commerciale	C12/15		C20/25		C50/60		MZ 12		Hlz 12		KS 12		HSL 12	
	N	$\delta_N$	N	$\delta_N$	N	$\delta_N$	N	$\delta_N$	N	$\delta_N$	N	$\delta_N$	N	$\delta_N$
<b>Tutti</b>	0,25	1,20	0,40	1,20	0,50	1,20	0,30	1,00	0,15	0,80	0,40	1,30	0,20	0,80

**FISSAGGIO CARTONGESSO E ISOLANTE****REAZIONE AL FUOCO**

Dato non disponibile.

**RESISTENZA AL FUOCO**

Dato non disponibile.

**INDICAZIONI PROGETTUALI**

Nessuna indicazione specifica.

**PROCEDURA DI INSTALLAZIONE****Fasi di posa e di installazione**

- Posizionare il pannello isolante
- Attendere il tempo necessario alla asciugatura della colla di fissaggio tra pannello isolante e supporto
- Forare
- Pulire il foro da impurità mediante apposita pompetta e scovolino
- Se necessario posizionare il disco MFC/D
- Inserire il tassello MFC
- Inserire il chiodo di espansione

Si raccomanda di incollare sempre il pannello isolante al supporto, non eseguire fissaggi utilizzando solo i tasselli MFC.  
Si raccomanda di fissare ogni pannello isolante con almeno 5 tasselli: disporre un tassello in prossimità di ogni vertice, rispettando le distanze dai bordi riportate nella sezione DATI DI INSTALLAZIONE, e un tassello in centro al pannello isolante.

Rev. 02\_2016

**NOTA:**

- Dati tecnici, di installazione e di carico possono essere oggetto di revisione. Per una versione aggiornata consultare le schede tecniche sul sito [www.unifix.it](http://www.unifix.it) o contattare il nostro Ufficio Tecnico.
- Il calcolo della resistenza dell'ancoraggio dipende da diversi fattori quali le distanze reciproche e dai bordi, dalla disposizione geometrica degli ancoranti, ecc. Il calcolo deve essere eseguito da tecnico abilitato e basato sulle normative tecniche vigenti. Si declina ogni responsabilità derivante da un uso improprio del prodotto.
- I dati riportati sono validi per tutte le forme di confezionamento del prodotto.