

FIJACIÓN PESADA

TACO FP

TACO PARA FIJACIONES PESADAS



MATERIAL

Anclaje de acero zincado, disponible en las versiones:

- solo cuerpo
- tornillo de cabeza hexagonal, clase del tornillo 8.8
- barra roscada y tuerca, clase 5.8
- con gancho
- con ojal

HOMOLOGACIONES

Sin homologación.

CARACTERÍSTICAS

Anclaje no pasante. Tapón de plástico para proteger la rosca interna del polvo durante la instalación.
Aletas antirrotación.

USO

Condiciones de carga estática o cuasiestática. Apto para fijaciones semipesadas.

MATERIALES DE SOPORTE

Soportes: hormigón no fisurado, ladrillos macizos, piedra compacta.

APLICACIONES

Fijaciones no estructurales para la construcción. Fijación de carpintería metálica ligera en estructuras de hormigón. Fijaciones industriales. Ingeniería de instalaciones. Mobiliario urbano.

FIJACIÓN PESADA

DATOS GEOMÉTRICOS

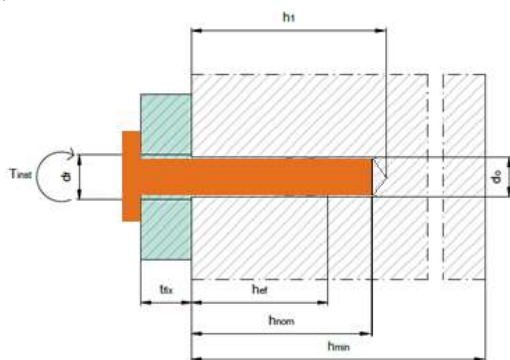

SOLO CUERPO



Código de artículo	Nombre comercial	Descripción del artículo	Ø nominal d_t [mm]	Longitud L_t [mm]	Medida de la rosca d_{fil} [mm]
0905 100 06	FP 12/M6	TACO RP ACERO ZN. M6	12	47	M6
0905 100 08	FP 14/M8	TACO RP ACERO ZN. M8	14	55	M8
0905 100 10	FP 16/M10	TACO RP ACERO ZN. M10	16	65	M10
0905 100 12	FP 20/M12	TACO RP ACERO ZN. M12	20	75	M12

CON TORNILLO DE CABEZA HEXAGONAL DE CLASE 8.8



Código de artículo	Nombre comercial	Descripción del artículo	Ø nominal d_t [mm]	Longitud L_t [mm]	Medida de la rosca $d_{fil} \times L_g$ [mm]	Grosor apretable t_{fix} [mm]
0905 101 06	FP 12/M6-	TACO RP ACERO ZN. C/TORN. 6X55	12	47	M6x55	10
0905 101 08	FP 14/M8-	TACO RP ACERO ZN. C/TORN. 8X65	14	55	M8x65	12
0905 101 10	FP 16/M10-	TACO RP ACERO ZN. C/TORN. 10X80	16	65	M10x80	15
0905 101 12	FP 20/M12-	TACO RP ACERO ZN. C/TORN. 12X100	20	75	M12x100	20

CON BARRA ROSCADA DE CLASE 5.8



Código de artículo	Nombre comercial	Descripción del artículo	Ø nominal d_t [mm]	Longitud L_t [mm]	Medida de la rosca $d_{fil} \times L_g$ [mm]	Grosor apretable t_{fix} [mm]
0905 102 06	FP 12/M6-BF	TACO RP ACERO ZN. C/BARRA ROSC. 6X60	12	47	M6x60	10
0905 102 08	FP 14/M8-BF	TACO RP ACERO ZN. C/BARRA ROSC. 8X75	14	55	M8x75	15
0905 102 10	FP 16/M10-BF	TACO RP ACERO ZN. C/BARRA ROSC. 16	16	65	M10x85	15
0905 102 12	FP 20/M12-BF	TACO RP ACERO ZN. C/BARRA ROSC. 20	20	75	M12x115	25

CON OJAL



Código de artículo	Nombre comercial	Descripción del artículo	Ø nominal d_t [mm]	Longitud L_t [mm]	Medida de la rosca $d_{fil} \times L_g$ [mm]	Ø del ojal d_{occh} [mm]
0905 103 06	FP 12/M6-0	TACO RP ACERO ZN. C/OJAL 6X55	12	47	M6x55	10,0
0905 103 08	FP 14/M8-0	TACO RP ACERO ZN. C/OJAL 8X65	14	55	M8x60	11,8
0905 103 10	FP 16/M10-0	TACO RP ACERO ZN. C/OJAL 10X75	16	65	M10x73	14,5
0905 103 12	FP 20/M12-0	TACO RP ACERO ZN. C/OJAL 12X80	20	75	M12x90	17,0

FIJACIÓN PESADA

CON GANCHO



Código de artículo	Nombre comercial	Descripción del artículo	Ø nominal d_t [mm]	Longitud L_t [mm]	Medida de la rosca $d_{fix} \times L_g$ [mm]	Apertura del gancho [mm]
0905 104 06	FP 12/M6-G	TACO RP ACERO ZN. C/GANCHO ESTAMP.	12	47	M6x55	8,0
0905 104 08	FP 14/M8-G	TACO RP ACERO ZN. C/GANCHO ESTAMP.	14	55	M8x60	10,0
0905 104 10	FP 16/M10-G	TACO RP ACERO ZN. C/GANCHO ESTAMP.	16	65	M10x73	12,5
0905 104 12	FP 20/M12-G	TACO RP ACERO ZN. C/GANCHO ESTAMP.	20	75	M12x90	16,0

DATOS DE INSTALACIÓN

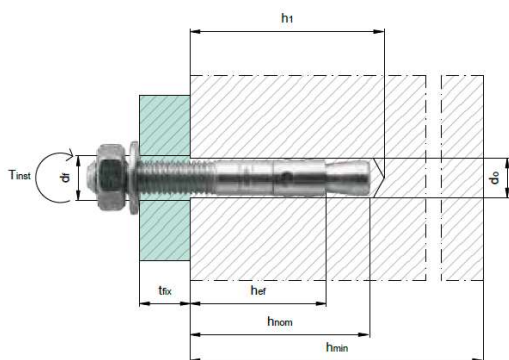

d_0 = diámetro del orificio
 h_0 = profundidad del orificio
 h_{ef} = profundidad de anclaje efectiva
 h_{min} = grosor mínimo del soporte
 S_{min} = distancia entre ejes mínima
 C_{min} = distancia mínima del borde
 S_{cr} = distancia entre ejes crítica
 C_{cr} = distancia crítica del borde
 d_f = diámetro del orificio en el elemento a fijar
 Sw = medida de la llave de apriete

T_{inst} = par de apriete

Código de artículo	Nombre comercial	d_0 [mm]	h_0 [mm]	h_{min} [mm]	S_{min} [mm]	C_{min} [mm]	S_{cr} [mm]	C_{cr} [mm]	Sw [mm]	T_{inst} [Nm]
0905 100 06	FP 12/M6	12	55	100	70	60	160	90		
0905 100 08	FP 14/M8	14	65	100	80	70	180	100		
0905 100 10	FP 16/M10	16	75	100	90	80	220	120		
0905 100 12	FP 20/M12	20	85	120	120	100	280	150		

Código de artículo	Nombre comercial	d_0 [mm]	h_0 [mm]	h_{min} [mm]	S_{min} [mm]	C_{min} [mm]	S_{cr} [mm]	C_{cr} [mm]	Sw [mm]	T_{inst} [Nm]
0905 101 06	FP 12/M6-	12	55	100	70	60	160	90	10	10
0905 101 08	FP 14/M8-	14	65	100	80	70	180	100	13	25
0905 101 10	FP 16/M10-	16	75	100	90	80	220	120	17	50
0905 101 12	FP 20/M12-	20	85	120	120	100	280	150	19	85

Código de artículo	Nombre comercial	d_0 [mm]	h_0 [mm]	h_{min} [mm]	S_{min} [mm]	C_{min} [mm]	S_{cr} [mm]	C_{cr} [mm]	Sw [mm]	T_{inst} [Nm]
0905 102 06	FP 12/M6-BF	12	55	100	70	60	160	90	10	6
0905 102 08	FP 14/M8-BF	14	65	100	80	70	180	100	13	15
0905 102 10	FP 16/M10-BF	16	75	100	90	80	220	120	17	30
0905 102 12	FP 20/M12-BF	20	85	120	120	100	280	150	19	50

FIJACIÓN PESADA

Código de artículo	Nombre comercial	d ₀ [mm]	h ₀ [mm]	h _{min} [mm]	S _{min} [mm]	C _{min} [mm]	S _{cr} [mm]	C _{cr} [mm]	Sw [mm]	T _{inst} [Nm]
0905 103 06	FP 12/M6-0	12	55	100	70	60	160	90		5
0905 103 08	FP 14/M8-0	14	65	100	80	70	180	100		12
0905 103 10	FP 16/M10-0	16	75	100	90	80	220	120		25
0905 103 12	FP 20/M12-0	20	85	120	120	100	280	150		40

Código de artículo	Nombre comercial	d ₀ [mm]	h ₀ [mm]	h _{min} [mm]	S _{min} [mm]	C _{min} [mm]	S _{cr} [mm]	C _{cr} [mm]	Sw [mm]	T _{inst} [Nm]
0905 104 06	FP 12/M6-G	12	55	100	70	60	160	90		5
0905 104 08	FP 14/M8-G	14	65	100	80	70	180	100		12
0905 104 10	FP 16/M10-G	16	75	100	90	80	220	120		25
0905 104 12	FP 20/M12-G	20	85	120	120	100	280	150		40

DATOS DE CARGA: VALORES RECOMENDADOS

Material de soporte: hormigón C20/25

Grosor del material de soporte $h \geq 2h_{ef}$

Cargas válidas para cada anclaje sin contar la influencia de la distancia entre ejes o de la distancia del borde

Valores de fuerza expresados en kN: 1 kN = 100 kg. Valores de momento expresados en Nm: 1 Nm = 0,1 kgm.

Nombre comercial	F _{racc}			
	Con tornillo de cabeza	Con barra roscada	Con ojal	Con gancho
FP 12/M6	2,30	2,20	1,40	0,35
FP 14/M8	4,20	3,50	2,40	0,75
FP 16/M10	5,90	4,70	3,60	1,00
FP 20/M12	7,50	7,00	6,00	1,10

F_{racc} = resistencia admisible para carga aplicada en cualquier dirección: tracción, corte, combinación de tracción y corte.

Para instalaciones con distancias entre ejes y/o distancias del borde inferiores a las críticas, los valores indicados en la tabla se deberán reducir ulteriormente.

En caso de aplicación sobre piedra o mampostería, se recomienda realizar ensayos de carga en la obra.

DATOS DE CARGA: VALORES CARACTERÍSTICOS

Dato no disponible.

REACCIÓN AL FUEGO

Clase de reacción al fuego: A1, según EN 13501.

RESISTENCIA AL FUEGO

Dato no disponible.

FIJACIÓN PESADA

INDICACIONES DE DISEÑO

El código identificador que se debe introducir en los gráficos del proyecto es «n_t anclajes FP d_txL_t-accesorio», donde se ha indicado con:

- n_t el número de tacos
- d_t el diámetro nominal del taco
- L_t la longitud nominal del taco.

PROCEDIMIENTO DE INSTALACIÓN

Fases de colocación y de instalación

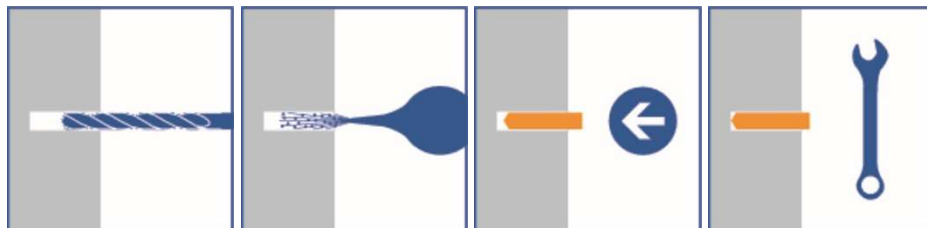

- Perfore
- Limpie el orificio de impurezas mediante la bomba y el cepillo pertinentes: repita esta operación al menos cuatro veces
- Inserte el taco mecánico FP: inserte el cuerpo de expansión sin el accesorio
- Posicione el objeto a fijar, que deberá estar pretaladrado
- Inserte el elemento de fijación: tornillo de cabeza hexagonal o barra roscada
- En caso de uso con accesorio, inserte el ojal o el gancho en el cuerpo de expansión
- Apriete con una llave dinamométrica adecuada

NOTA:

- Los datos técnicos, de instalación y de carga están sujetos a modificación.
- Para una versión actualizada consulte las fichas técnicas en el sitio web www.unifix.it
- No se aceptará responsabilidad alguna derivada de un uso indebido del producto.